



Bulletin 855W

Wall Mount Signal Light

This product is intended for use in industrial signaling applications only.



	WARNING
	AVERTISSEMENT
	WARNUNG
	ADVERTENCIA
	ATENÇÃO
	AVVERTENZA

Disconnect from power source to prevent electrical shock before installing or servicing. Check power supply voltage and frequency.

Déconnecter l'alimentation avant toute opération d'installation ou de maintenance, afin d'éviter les décharges électriques. Contrôler la tension et la fréquence d'alimentation.

Schalten Sie den Strom während der Installation oder bei Wartungsarbeiten ab um einen elektrischen Schlag zu vermeiden. Prüfen Sie die Spannung und Frequenz der Stromquelle.

Scolligare dall'alimentazione prima dell'installazione e della messa in servizio. Controllare la tensione di alimentazione e la frequenza.

Desligar a alimentação antes de realizar qualquer intervenção. Verificar a tensão e frequência da alimentação.

Durante el proceso de instalación o mantenimiento desconectar la tensión de alimentación para evitar descargas eléctricas. Comprobar tensión y frecuencia de alimentación.

	WARNING
	AVERTISSEMENT
	WARNUNG
	ADVERTENCIA
	ATENÇÃO
	AVVERTENZA

Do not disassemble. Disassembly of tower will void warranty and ingress rating.

Ne pas démonter. Le démontage de la colonne implique l'annulation de la garantie et la dégradation de l'indice de protection.

Signalsäule nicht zerlegen. Das Zerlegen der Signalsäule hat den Verlust der angegebenen Schutzart und auch der Garantie zur Folge.

Non disassemblare la torretta. Il suo smontaggio farà scadere la garanzia e altererà la configurazione d'ingresso.

Não desmontar. A desmontagem da torre levará ao cancelamento da garantia e à quebra do nível de IP.

No desarme la torreta. El desarmarla anula la garantía y grado de protección.

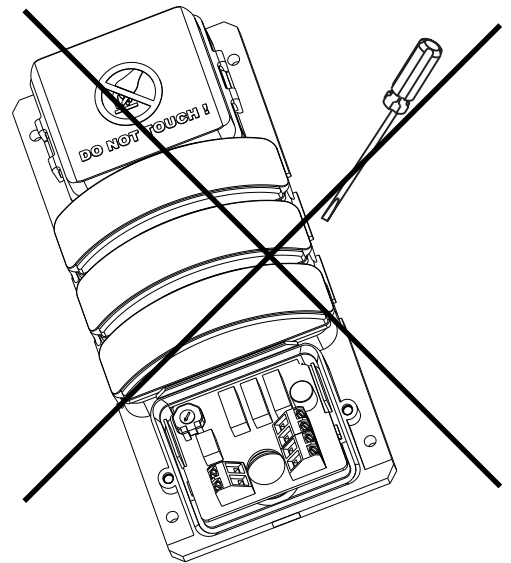

	WARNING
	AVERTISSEMENT
	WARNUNG
	ADVERTENCIA
	ATENÇÃO
	AVVERTENZA

Do not touch sounder cover as this may damage the piezo plate.

Ne pas toucher le couvercle de l'avertisseur sonore, cela pourrait endommager la plaque piezo.

Tonmodul-Deckel nicht berühren, da die Piezoeinheit beschädigt werden kann.

Non toccare la copertura della parte sonora perché si potrebbe danneggiare il piezo.

Não tocar na proteção do sinalizador acústico pois poderá danificar a placa piezo.

No toque la cubierta de Sonido ya que puede dañar la placa del piezo eléctrico.

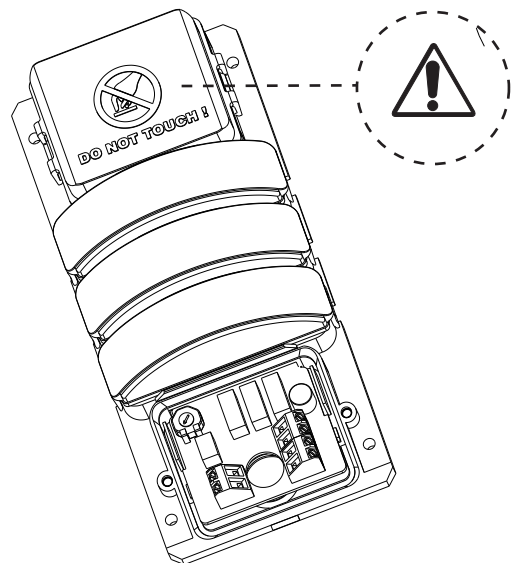

Base Mounting Procedure
 Montage du Socle de Fixation
 Basis-Modul Montage
 Montaggio della Base
 Procedimentos de Montagem da Base
 Montaje de la Base de Fijación

UL TYPE 4 / 4X / 13
 IP65

FOR USE ON A FLAT SURFACE
 OF INDICATED TYPE ENCLOSURE

À UTILISER SUR UNE SURFACE PLANE
 DE L'ENCEINTE DU TYPE INDIQUÉ

ZUR VERWENDUNG AUF EINER GLATTEN OBER-
 FLÄCHE DES ANGEZEIGTEN GEHÄUSETYPUS

DA UTILIZZARE SU UNA SUPERFICIE PIANA DEL
 TIPO DI CUSTODIA INDICATO

PARA USO SOBRE LA SUPERFICIE PIANA DE
 UN ENVOLVENTE DEL TIPO INDICADO

PARA USO EM SUPERFÍCIE PLANA NO TIPO
 DE PROTECAO INDICADA

TEMPERATURE RANGE
 OPERATING: -25°C to +50°C
 STORAGE: -25°C to +85°C

FOURCHETTE DE TEMPERATURES
 FONCTIONNEMENT: -25°C à +50°C
 STOCKAGE: -25°C à +85°C

TEMPERATURBEREICH
 BETRIEB: -25°C bis +50°C
 LAGERUNG: -25° bis +85°C

INTERVALLO TEMPERATURE
 DI ESERCIZIO: -25°C a +50°C
 DI IMMAGAZZINAGGIO: -25°C a +85°C

FAIXA DE TEMPERATURA
 OPERACIONAL: -25°C a +50°C
 ARMAZENAGEM: -25°C a +85°C

RANGO DE TEMPERATURA
 OPERACIÓN: -25°C a +50°C
 ALMACENAMIENTO: -25°C a +85°C

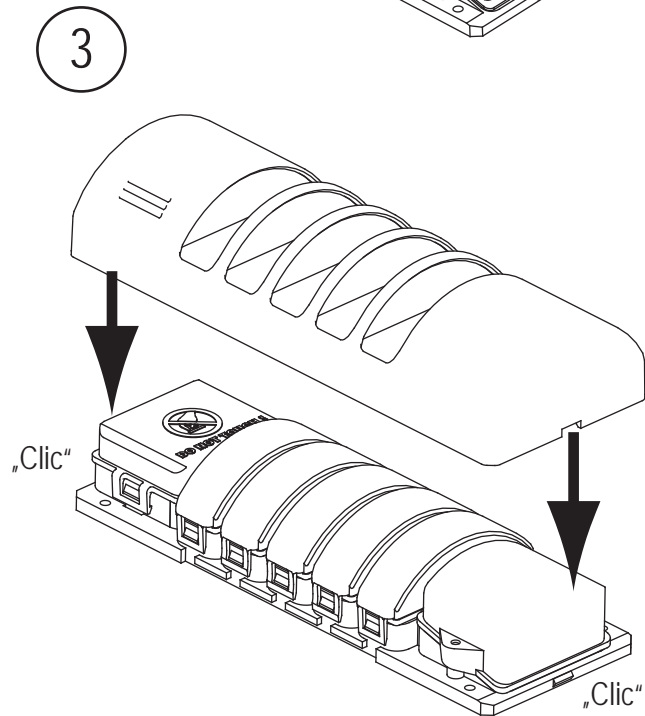
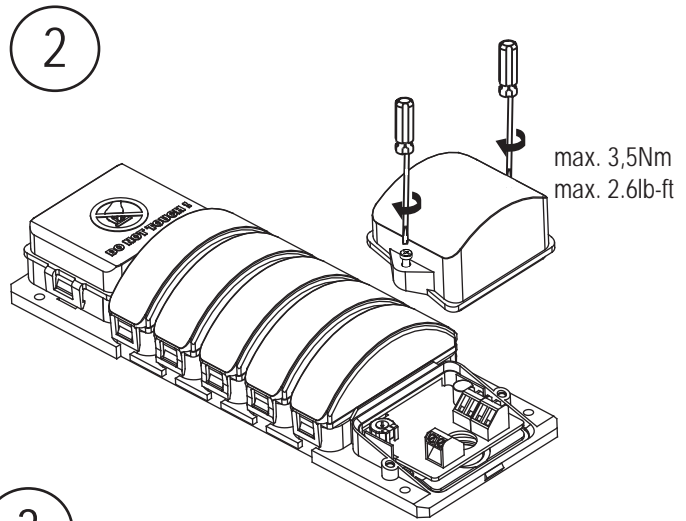
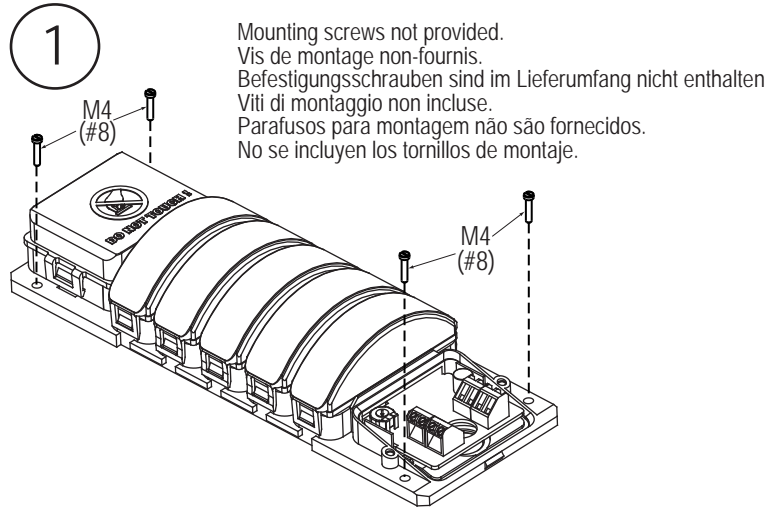

Mounting dimensions
Dimensions de montage
Montagedimensionen
Dimensioni di montaggio
Dimensões de montagem
Dimensiones de Montaje

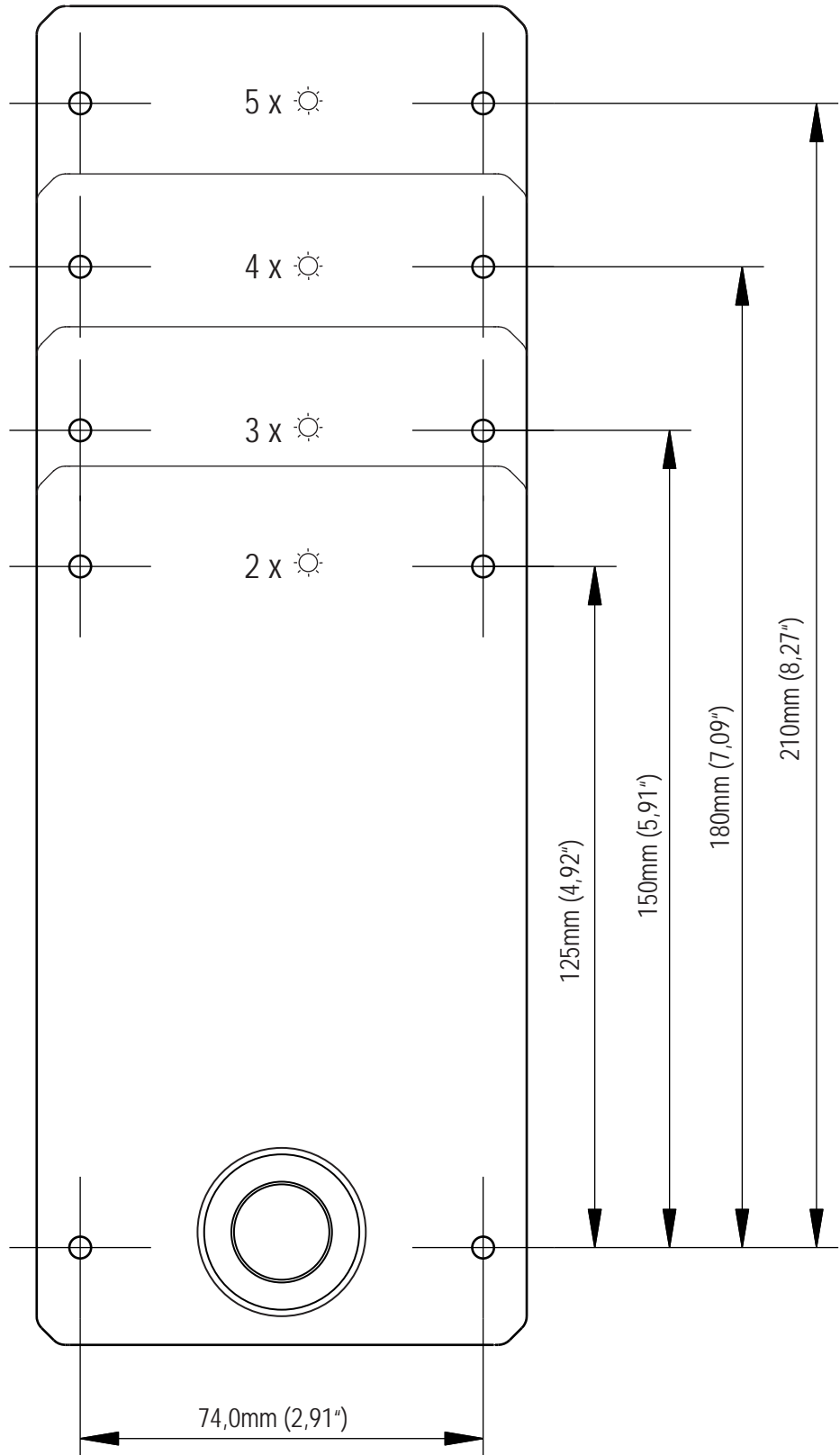

Electrical Connection
 Raccordement Electrique
 Elektrischer Anschluß
 Collegamento Elettrico
 Ligações Eléctricas
 Conexiones Eléctricas

⚠ WARNING
AVERTISSEMENT
WARNUNG
ADVERTENCIA
ATENÇÃO
AVVERTENZA

For AC, connect AC-Neutral to terminal "0"
 Pour AC, connecter le neutre sur la borne "0"
 Für AC-Spannungsversorgung, verbinden Sie den Neutralleiter mit der Klemme "0"
 Per AC, collegare l' AC-neutro al morsetto "0"
 Para AC, ligue o neutro AC ao terminal "0"
 Para uso en AC conector AC-Neutro a terminal "0"

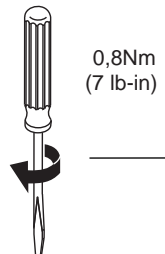
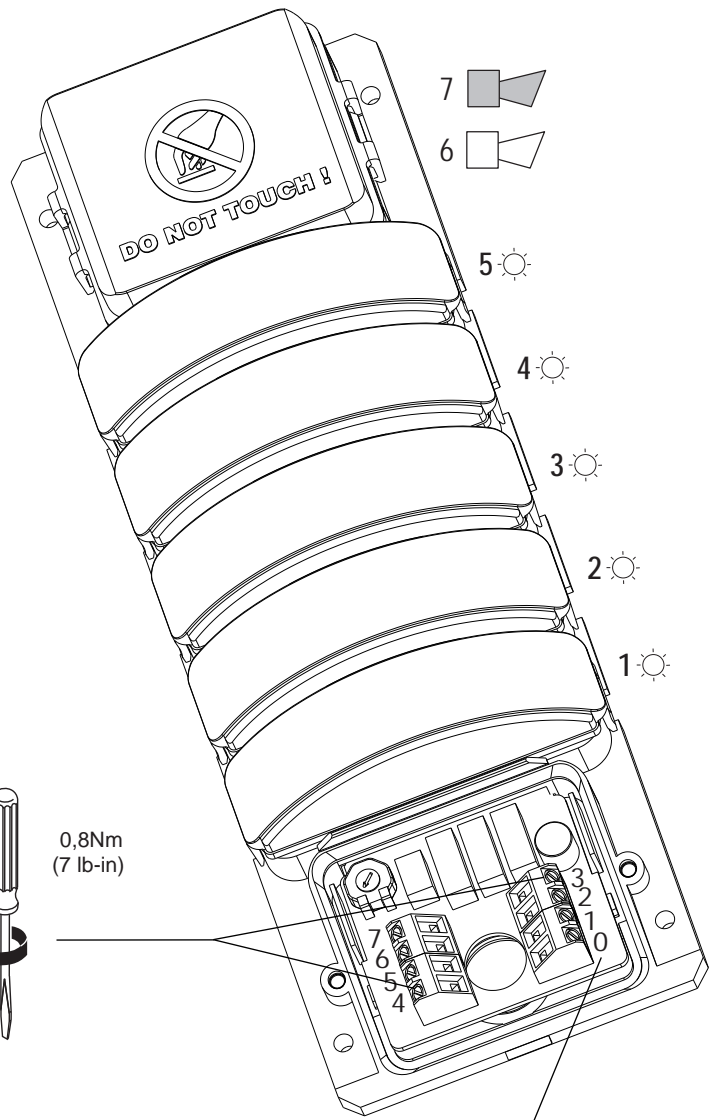
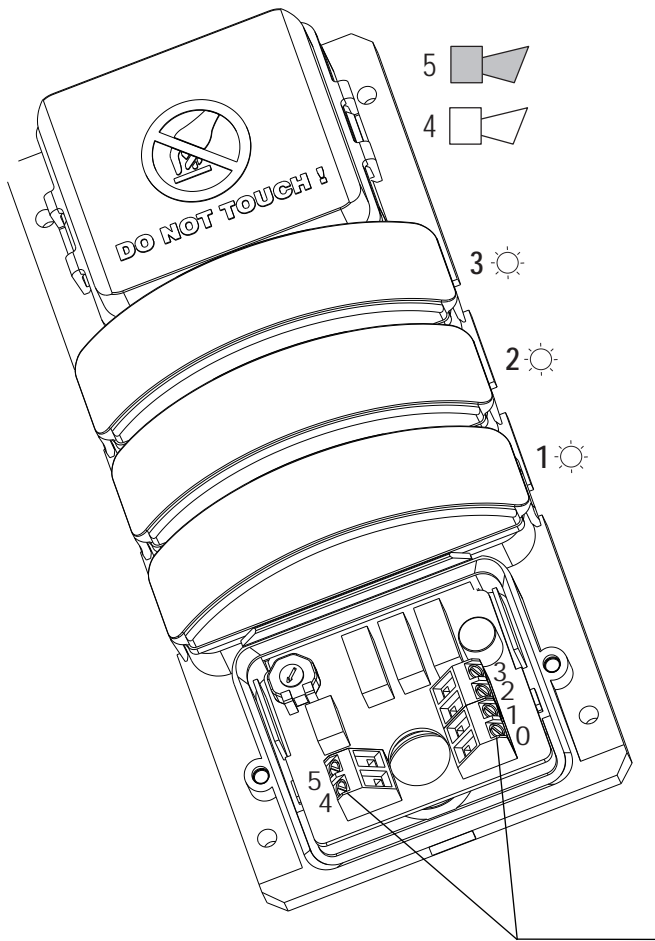

6 mm
 (0.24 in)
 0,5-2,5 mm²
 (#14-22 AWG)

	(6)	(7)		
0	4	5	---	PULSING
X	X		---	PULSING
X	X	X	—	STEADY

Jumper
 Cavalier
 Brücke
 Ponticello
 Ponte
 Puente

Volume adjustment
 Ajustement du volume
 Lautstärkeeinstellung
 Regolazione del volume
 Ajuste de pressão de som
 Ajuste de Volumen

0 .. COMMON
 COMMUN
 GEMEINSAMER POL
 COMUNE
 COMUN
 COMÜN

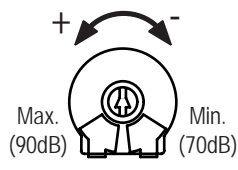

Americas: Rockwell Automation, 1201 South Second Street, Milwaukee, WI 53204, USA, Tel: (1) 414.382.2000, Fax: (1) 414.382.4444
 Europe/Middle East/Africa: Rockwell Automation NV, Pegasus Park, De Kleetlaan 12a, 1831 Diegem, Belgium, Tel: (32) 2 663 0600, Fax: (32) 2 663 0640
 Asia Pacific: Rockwell Automation, Level 14, Core F, Cyberport 3, 100 Cyberport Road, Hong Kong, Tel: (852) 2887 4788, Fax: (852) 2508 1846